

I **N.B. Le caratteristiche di sicurezza per le persone di questo prodotto sono di importanza fondamentale ai fini della sua conformità alla EN 1125. Non sono ammesse modifiche di nessun tipo, fatta eccezione per quelle che sono descritte in queste istruzioni.**

RACCOMANDAZIONI PER L'INSTALLAZIONE E IL FISSAGGIO

1. Il maniglione è stato progettato per essere montato su porte in alluminio, se montato su porte non in alluminio potrebbe essere necessario usare sistemi di fissaggio diversi;
2. Il maniglione è destinato ad essere utilizzato soltanto su porte con ante di massa non maggiore di 300 Kg., altezza non maggiore di 3000 mm e larghezza non maggiore di 1300 mm.
N.B.: nei kit deviatori sono forniti di serie componenti per porte fino a 2500 mm di altezza, per porte fino a 3000 mm utilizzare kit cod. 6032;
3. Non si consiglia il montaggio del maniglione su porte con interno alveolare;
4. Il maniglione non è destinato all'uso su porte che si aprono nei due sensi (va e vieni);
5. Se montato su una porta a vetri, il vetro deve essere temprato o stratificato;
6. Nella scelta del maniglione è importante scegliere la misura corretta della barra orizzontale, che deve essere installata in modo da coprire la massima larghezza utile della porta;
7. Nelle situazioni in cui lo spazio per l'uscita non è ampio, oppure la porta su cui deve essere installato il maniglione non è in grado di aprirsi oltre i 90°, sarebbe opportuno utilizzare un maniglione di categoria 2 (sporgenza standard);
8. Nel caso in cui i maniglioni antipanico debbano essere montati su una porta a due ante con montanti con battuta e dispositivi di chiusura automatica, si dovrebbe montare un dispositivo per il coordinamento delle porte conforme alla EN 1158, che assicuri la corretta sequenza di chiusura delle porte (particolarmente importante per le porte tagliafumo);
9. Nel caso si debba usare un chiudiporta, si deve fare attenzione a non rendere difficile l'uso della porta ai bambini, agli anziani e agli infermi;
10. Prima del montaggio del maniglione verificare che:
 - il telaio e la porta siano in buone condizioni e siano montati correttamente;
 - la porta abbia una rigidità tale da garantire sempre la sua apertura, anche in presenza di lievi distorsioni;
 - la porta non incontri ostacoli nel suo movimento;
 - le ante di una porta a due ante possano essere aperte contemporaneamente e le guarnizioni della porta non ne impediscano il corretto funzionamento;
11. La barra orizzontale deve essere montata ad un'altezza compresa fra i 900 mm e i 1100 mm dal livello del pavimento finito, con i meccanismi in posizione di chiusura. Nel caso si sappia che la maggior parte degli occupanti il locale è rappresentata da bambini, si dovrebbe considerare di ridurre tale altezza;
12. Gli elementi di chiusura e le contropiastre devono essere fissati in modo che si innestino in maniera sicura. Assicurarsi che gli elementi di chiusura, in posizione arretrata, non sporgano impedendo così alla porta di ruotare liberamente;
13. Per il bloccaggio della porta in posizione di chiusura non si devono montare ulteriori dispositivi (catene, sbarre, lucchetti, ecc.) oltre al maniglione antipanico, questo non preclude l'installazione di dispositivi di chiusura automatica;
14. Sulla superficie interna della porta, immediatamente sopra la barra orizzontale, dovrebbe essere apposto un cartello con la scritta "Per aprire spingere la barra", oppure un pittogramma con area non minore di 8000 mm² e di colore bianco su sfondo verde;
15. In una porta a due ante con montanti con battuta, quando sono installati maniglioni antipanico su entrambe le ante, è indispensabile controllare che ciascuna anta si apra quando è azionato il relativo maniglione e anche che entrambe le ante si aprano liberamente quando i due maniglioni sono azionati contemporaneamente;
16. Durante il montaggio seguire scrupolosamente queste istruzioni che dovranno poi essere consegnate all'utilizzatore finale, richiamando la sua attenzione al paragrafo "MANUTENZIONE";
17. Si raccomanda l'utilizzo di accessori e componenti originali;
18. Qualsiasi anomalia, reclamo, malfunzionamento o problema deve essere segnalato alla Omec Serrature S.p.A.



NOTE: The safety features of this product are essential to its compliance with EN 1125. No modification of any kind, other than those described in these instructions, is permitted.

RECOMMENDATIONS FOR INSTALLATION AND FIXING

1. The panic exit device is designed to be installed on aluminium doors, if assembled on non-alu doors, a different fixing could be necessary ;
2. Panic exit devices should normally be used on doorsets having a mass not heavier than 300 kg, a height not higher than 3000 mm and a width not larger than 1300 mm.
NOTE: in the deviators kit components for doors of height up to 2500 mm are supplied, for doors of height up to 3000 mm use kit cod. 6032;
3. It is not recommended that panic exit device is fitted to hollow core doors ;
4. Panic exit devices are not intended for use on double action (double swing) doors ;
5. Where a panic exit device is designed to be fitted to a glazed door, it is essential that the glazing is tempered or laminated glass ;
6. In the choice of the panic exit device it is important to choose the right length of the horizontal bar, that should be installed so as to provide the maximum effective length ;
7. Category 2 (standard projection) panic exit devices should be used in situations where there is restricted width for escape, or where the doors to be fitted with the panic exit devices are not able to open beyond 90° ;
8. Where panic exit devices are to be fitted to double doorsets with rebated meeting stiles and self closing devices, a door coordinator device in accordance with EN 1158 should be fitted to ensure the correct closing sequence of the doors (this recommendation is particularly important with regard to smoke resisting door assemblies) ;
9. If a door closing device is to be used to return the door to the closed position, care should be taken not to impair the use of the doorway by the young, elderly and infirm ;

10. Before installing the panic exit device, ensure that:
 - doors and door frames are in good condition and that they are suitably assembled ;
 - the door is rigid enough to ensure its opening all the time, even in case of slight distortions ;
 - the door is free from obstructions ;
 - both leaves will open freely when both panic exit devices are operated simultaneously and door seals do not inhibit the correct operation of the panic exit device ;
11. The horizontal bar should normally be installed at a height of between 900 mm and 1100 mm from the finished floor level, when the door is in the secured position. Where it is known that the majority of the occupants of the premises will be young children, consideration should be given to reducing the height of the bar ;
12. The bolt heads and strikers should be fitted to provide secure engagement. Care should be taken to ensure that no projection of the bolt heads, when in withdrawn position, can prevent the door swinging freely ;
13. No devices for securing the door in the closed position (chains, bars, bolts, etc...) should be fitted other than the panic exit device. This does not preclude the installation of self closing devices ;
14. A sign which reads "Push bar to open" or a pictogram should be provided on the inside face of the door immediately above the horizontal bar; the surface area of the pictogram should be not less than 8000 mm² and its colours should be white on a green background. It should be designed such that the arrow points to the operating element, when installed ;
15. Where panic exit devices are to be fitted to double doorsets with rebated meeting stiles , it is fundamental to ensure that each leaf opens when the corresponding panic exit device is operated and that both leaves will open freely when both panic exit devices are operated simultaneously ;
16. The fixing instructions should be carefully followed during installation. These instructions should be passed on by the installer to the user, focusing his attention on paragraph "MAINTENANCE" ;
17. It is recommended to use only approved original components ;
18. Any abnormal working, faulty operation, complaints or trouble must be reported to Omec Serrature S.p.A.



F

NOTE: Les caractéristiques de sécurité de ce produit sont essentielles pour satisfaire à la norme EN 1125. Aucune modification d'aucune sorte, autre que celles décrites dans ces instructions, n'est permise.

RECOMMANDATIONS POUR L'INSTALLATION ET LA POSE

1. La serrure antipanique a été projeté pour être installée sur portes en aluminium.
Des fixations différentes peuvent être nécessaires pour installer les serrures antipaniques sur portes non en aluminium ;
2. Il convient normalement d'installer la serrure antipanique sur portes à vantaux ayant une masse non plus grande de 300 kg, une hauteur non plus grande de 3000 mm, et une largeur non plus grande de 1300 mm ;
NOTE : Les composants pour portes d'une hauteur jusqu'à 2500 mm sont fournis de série dans le kit de condamnation ; pour les portes d'une hauteur jusqu'à 3000 mm il faut utiliser le kit de condamnation cod. 6032 ;
3. Il n'est pas recommandé de fixer les serrures antipanique sur des portes à âme creusé ;
4. La serrure antipanique n'est pas destinée à être utilisée sur des portes qui s'ouvrent dans les deux sens (va-et-vient) ;
5. Lorsqu'une serrure antipanique est installée sur une porte avec panneau en verre, il convient que le verre soit trempé ou feuilleté ;
6. Quand on choisit la serrure antipanique il est important de choisir la mesure correcte de la barre horizontale, qui doit être installée de façon à offrir la longueur effective maximale ;
7. Lorsque la place pour la sortie n'est pas large, ou la porte dans laquelle on va installer la serrure antipanique ne peut pas s'ouvrir plus de 90°, il convient d'utiliser une serrure antipanique de catégorie 2 (saillie standard) ;
8. Dans le cas où la serrure antipanique doit être installée sur une porte à vantaux avec feuillure et dispositifs pour la fermeture automatique, il faudrait installer un dispositif pour la coordination des portes pour satisfaire à la norme EN 1158, qui garantit la correcte suite de fermeture des portes (important en particulière pour les portes coupe-fumée) ;
9. Lorsqu'on doit utiliser une ferme-porte, il faut faire attention pour ne pas rendre difficile l'emploi de la porte pour les enfants, les âgés et les malades ;
10. Avant d'installer la serrure antipanique il faut contrôler que :
 - les portes et les huisseries soient en bon état et qu'ils soient installés correctement ;
 - la porte soit assez rigide pour garantir toujours son ouverture, même si on a de légères distorsions ;
 - la porte ne rencontre des obstacles dans son mouvement ;
 - les vantaux des portes à deux vantaux puissent être ouverts simultanément et que les joints d'étanchéité ne compromettent pas la manoeuvre correcte de la serrure antipanique ;
11. Il convient normalement d'installer la barre à une hauteur comprise entre 900 mm et 1100 mm du sol fini, lorsque la porte est en position verrouillée. Lorsqu'on sait, par exemple, que la majorité des occupants des locaux sont de jeunes enfants, il convient de réduire la hauteur de la barre ;
12. Il est recommandé d'installer les pènes et les gaches de façon à permettre un empennage sûr. Il convient de s'assurer que la projection des pènes, lorsqu'ils sont en position rétractée, ne puisse pas empêcher à la porte de pivoter librement ;
13. Au fin de bloquer la porte en position de fermeture on ne doit pas installer des dispositifs adjutifs (chaînes, barreaux, cadenas, etc.) en plus de la serrure antipanique ; il est possible cependant d'installer des dispositifs de fermeture automatique ;
14. Il est recommandé de prévoir une signalisation indiquant « Pousser la barre pour ouvrir » ou un pictogramme apposé sur la face intérieure de la porte, au-dessus de la barre. Le pictogramme doit être de couleur blanc sur un arrière-plan vert et doit avoir une surface au moins de 8000 mm² ;
15. Dans le cas d'une porte à vantaux dont les montants ont la feuillure, quand on a des serrures antipanique sur le deux vantaux, il est indispensable de contrôler que chaque vantail s'ouvre quand on utilise son serrure antipanique et que toutes les deux vantaux puissent être ouvertes librement quand les deux serrures antipanique sont actionnées simultanément ;
16. Il y a lieu de suivre soigneusement les instructions de pose pendant l'installation. Ces instructions seront communiquées à l'utilisateur renvoyant au chapitre « ENTRETIEN » ;
17. Il est recommandé d'utiliser seulement accessoires et composants originaux ;
18. Chaque anomalie, réclamation, mal fonctionnement ou problème doit être signalé à Omec Serrature S.p.A .

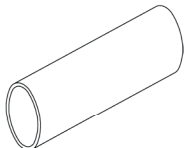
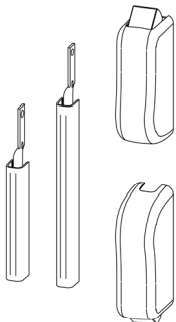
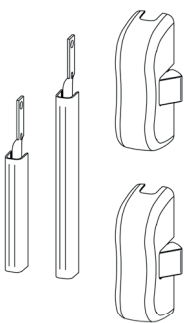
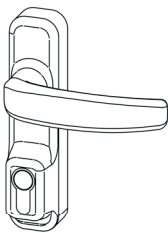
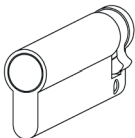
ARTICOLI COMPATIBILI CON SERIE 6210
ITEMS COMPATIBLE WITH 6210 SERIES
ARTICLES COMPATIBLES AVEC SERIE 6210

<p>BARRA ORIZZONTALE HORIZONTAL BAR BARRE HORIZONTAL</p> 	<table> <tr> <td>6005 AB</td> <td>6006 AB</td> </tr> <tr> <td>6005 AG</td> <td>6006 AG</td> </tr> <tr> <td>6005 AN</td> <td>6006 AN</td> </tr> <tr> <td>6005 AR</td> <td>6006 AR</td> </tr> <tr> <td>6005 AV</td> <td>6006 AV</td> </tr> <tr> <td>6005 X</td> <td>6006 X</td> </tr> </table>	6005 AB	6006 AB	6005 AG	6006 AG	6005 AN	6006 AN	6005 AR	6006 AR	6005 AV	6006 AV	6005 X	6006 X
6005 AB	6006 AB												
6005 AG	6006 AG												
6005 AN	6006 AN												
6005 AR	6006 AR												
6005 AV	6006 AV												
6005 X	6006 X												
<p>KIT DEVIATORI ALTO/BASSO TOP AND BOTTOM LOCKING KIT KIT DE CONDAMNATION HAUT ET BAS</p> 	<table> <tr> <td>6040</td> </tr> <tr> <td>6040/B</td> </tr> <tr> <td>6040/G</td> </tr> </table>	6040	6040/B	6040/G									
6040													
6040/B													
6040/G													
<p>KIT DEVIATORI LATERALI SIDE LOCKING KIT KIT DE CONDAMNATION LATERAL</p> 	<table> <tr> <td>6041</td> </tr> <tr> <td>6041/B</td> </tr> <tr> <td>6041/G</td> </tr> </table>	6041	6041/B	6041/G									
6041													
6041/B													
6041/G													
<p>PLACCA ESTERNA OUTSIDE PLATE PLAQUE EXTERIEURE</p> 	<table> <tr> <td>6011</td> <td>6012</td> <td>6013</td> <td>6014</td> </tr> <tr> <td>6011/B</td> <td>6012/B</td> <td>6013/B</td> <td>6014/B</td> </tr> <tr> <td>6011/G</td> <td>6012/G</td> <td>6013/G</td> <td>6014/G</td> </tr> </table>	6011	6012	6013	6014	6011/B	6012/B	6013/B	6014/B	6011/G	6012/G	6013/G	6014/G
6011	6012	6013	6014										
6011/B	6012/B	6013/B	6014/B										
6011/G	6012/G	6013/G	6014/G										
<p>CILINDRO CYLINDER CYLINDRE</p> 	<table> <tr> <td>121/24 H</td> <td>2121/24 H</td> </tr> <tr> <td>121/26 H</td> <td>2121/26 H</td> </tr> <tr> <td>121/12 H</td> <td>2121/27 H</td> </tr> <tr> <td>121/13 H</td> <td></td> </tr> </table>	121/24 H	2121/24 H	121/26 H	2121/26 H	121/12 H	2121/27 H	121/13 H					
121/24 H	2121/24 H												
121/26 H	2121/26 H												
121/12 H	2121/27 H												
121/13 H													
<p>KIT DI PROLUNGA PER PORTE Più ALTE DI 2500mm PROLONGATION KIT FOR DOORS HIGHER THAN 2500mm KIT DE RALLONGE POUR PORTES PLUS HAUTES DE 2500mm</p> 	<table> <tr> <td>6032</td> </tr> <tr> <td>6032/B</td> </tr> <tr> <td>6032/G</td> </tr> </table>	6032	6032/B	6032/G									
6032													
6032/B													
6032/G													

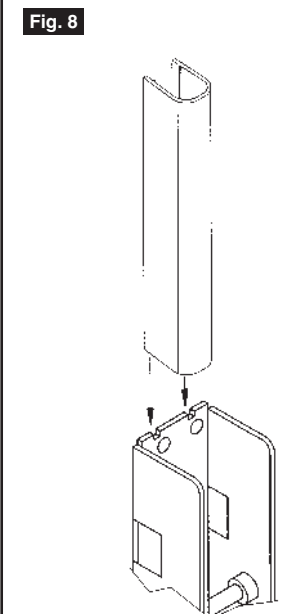
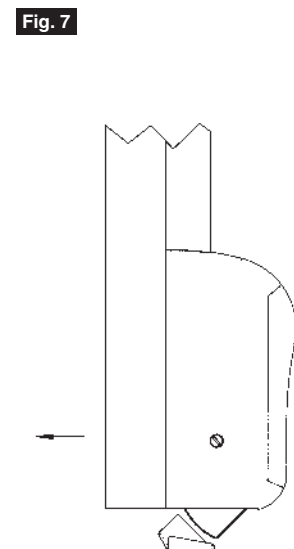
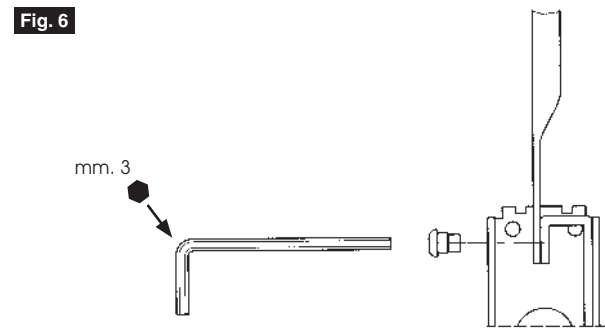
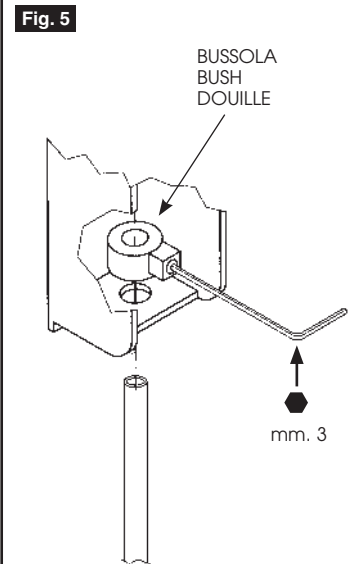
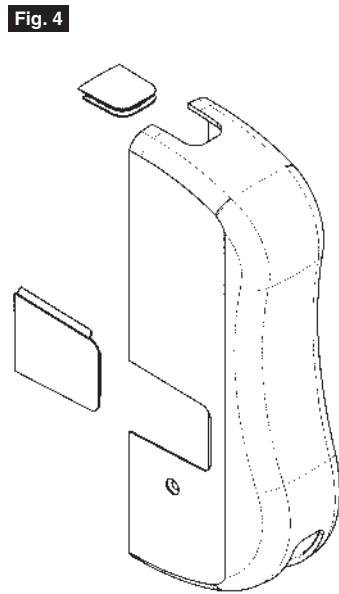
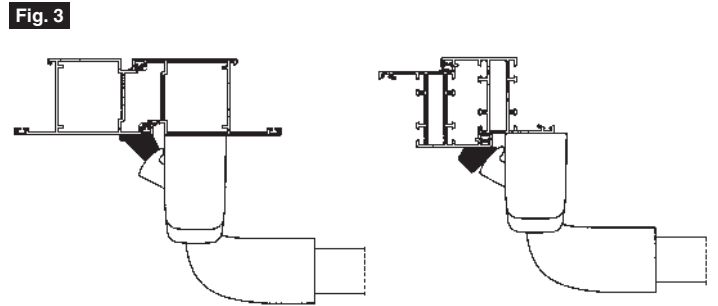
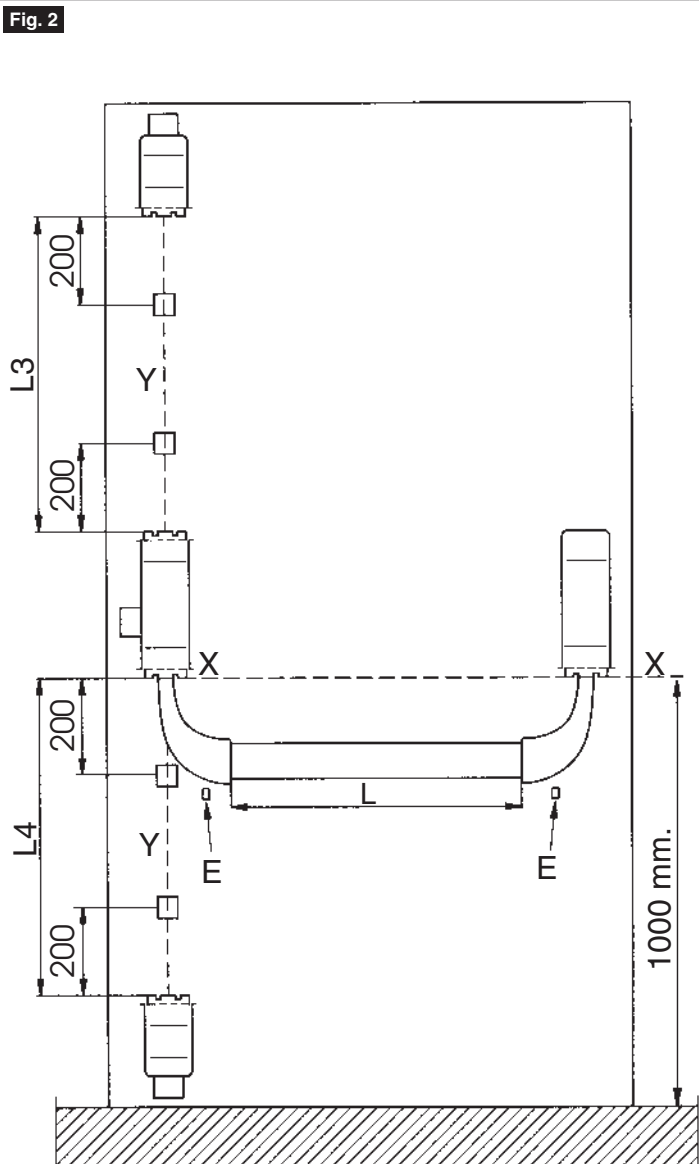
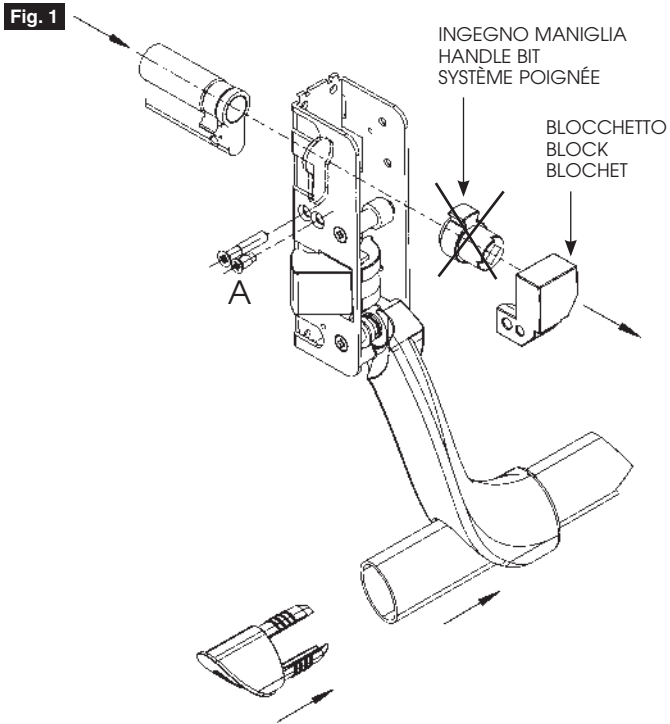

I

MONTAGGIO CILINDRO

1. Svitare la vite A **Fig. 1**, togliere l'ingegno maniglia, reinserire il blocchetto e fissarlo con la stessa vite;
2. Inserire il cilindro nella sede del blocchetto e fissarlo con la vite in dotazione.

GB

CYLINDER FITTING

1. Loosen screw A **Fig. 1**, remove handle bit, fit block and fasten it by the same screw;
2. Fit cylinder in block seat and fasten it by the standard screw.

F

MONTAGE DU CYLINDRE

1. Dévisser la vis A **Fig. 1**, enlever le système poignée, réinsérer le blochet et lui fixer avec la même vis;
2. Insérer le cylindre dans le logement du blochet et lui fixer avec la vis fournie.

I

MANIGLIONE ANTIPANICO LATERALE (art. 6213)

1. Tracciare sulla porta chiusa un asse orizzontale X-X a 1000 mm dal pavimento finito **Fig. 2**;
2. Posizionare in corrispondenza dell'asse X-X le dime A e B;
3. Punzonare i fori per il fissaggio e forare Ø 3 mm, se necessario eseguire i fori per i comandi esterni;
4. Montare il maniglione (per il montaggio della placca esterna vedi istruzioni allegate alla stessa) e rilevare la quota L **Fig. 2**;
5. Tagliare la barra orizzontale ad una lunghezza L + 36÷40 mm;
6. Infilare la barra orizzontale nelle leve e inserire i tappi in dotazione **Fig. 1**;
7. Bloccare la barra orizzontale tramite i grani E **Fig. 2**;
8. Posizionare la contropiastra in funzione del profilo **Fig. 3** (forare Ø 3 mm), utilizzare i fori asolati per le regolazioni e spessorare se necessario, quindi fissarla definitivamente utilizzando il foro centrale; *N.B. Regolare la contropiastra in modo che lo scrocco si innesti su di essa almeno 6mm;*
9. Lubrificare le zone evidenziate nello schema di pagina 7 e verificare il corretto funzionamento del maniglione;
10. Montare i coperchi otturando con i tappi in dotazione gli spacchi non utilizzati. **Fig. 4**

VERIFICHE FINALI

1. A barra premuta lo scrocco deve liberarsi e nessuna parte del dispositivo deve intralciare l'apertura della porta;
2. La barra orizzontale, una volta rilasciata, deve tornare liberamente nella sua posizione iniziale;
3. A porta chiusa lo scrocco deve essere saldamente in presa sulla contropiastra.

GB

SIDE PANIC EXIT DEVICE (art. 6213)

1. Mark an horizontal X-X axis on the door at an height of 1000 mm. from the finished floor level **Fig. 2**;
2. Adjust the templates A and B on the X-X axis;
3. Punch and drill holes of Ø 3 mm for fastening, if necessary drill holes for the external controls;
4. Fit the panic exit device (to fit the outside plate, see instructions enclosed) and measure quote L **Fig. 2**;
5. Cut the horizontal bar at a length L + 36÷40 mm;
6. Insert the horizontal bar and the standard caps in the levers **Fig. 1**;
7. Fix the horizontal bar by dowels E **Fig. 2**;
8. Conforming to the outline **Fig. 3**, fit the striker using the two adjustable holes (drill Ø 3 mm holes), shim if necessary than fix using the central hole; *NOTE: Fit the striker so that the latch bolt is inserted of at least 6mm;*
9. Lubricate the areas highlighted in the plan at page 7 and check for proper operation of panic exit device;
10. Fit the covers and close the non-used slots by standard caps. **Fig. 4**

FINAL INSPECTIONS

1. Being the bar pressed, the latch shall move freely and no part of the panic exit device shall obstruct the door opening;
2. Soon after releasing, the horizontal bar shall go back to its starting position;
3. Being the door closed, the latch shall be tightly fixed to the striker.

F

SERRURE ANTIPANIQUE LATERAL (art. 6213)

1. Sur la porte fermée marquer un axe horizontal X-X à 1000 mm du sol fini **Fig. 2**;
2. Positionner les gabarits A et B en correspondance de l'axe X-X;
3. Poinçonner les trous de fixation avec Ø 3 mm, si nécessaire faire des trous pour les commandes extérieures;
4. Monter la serrure (pour le montage de la plaque voir les instructions jointes) et relever la cote L **Fig. 2**;
5. Couper la barre horizontale à la longueur L + 36÷40 mm;
6. Introduire la barre horizontale et les caches fournis dans les leviers **Fig. 1**;
7. Bloquer la barre horizontale par des boulons E **Fig. 2**;
8. Positionner la gâche selon le profil **Fig. 3** (percer Ø 3 mm), utiliser les boutonnières pour tout réglage, utiliser les épaisseurs si nécessaire, donc fixer définitivement par le trou central; *N.B. Régler la gâche de façon que le pêne demi tour entre dans la gâche au moins de 6mm;*
9. Lubrifier les zones soulignées dans le plan à la page 7 et contrôler que la serrure antipanique fonctionne correctement;
10. Monter les capots et boucher les fentes non utilisées par les caches fournis. **Fig. 4**

CONTROLES FINAUX

1. Maintenant la barre appuyée, le loquet doit se déclencher et aucune partie du dispositif ne doit empêcher l'ouverture de la porte;
2. Aussitôt relâchée, la barre horizontale doit retourner à sa position initiale sans contrainte;
3. A porte fermée, le loquet doit être solidement en prise sur la gâche.

I

MANIGLIONE ANTIPANICO TRIPLICE (art. 6213)
CON KIT DEVIATORI ALTO/BASSO (art. 6040)

1. Per il montaggio del maniglione vedi la sezione "MANIGLIONE ANTIPANICO LATERALE" escludendo il punto 9;
2. Posizionare le dime C e D dei deviatori e tracciare sulla porta l'asse Y-Y **Fig. 2**;
3. Punzonare i fori per il fissaggio e forare Ø 3 mm;
4. Montare i 2 deviatori e rilevare le quote L₃ e L₄ **Fig. 2**;
5. Tagliare le aste ad una lunghezza L₃ + 60 mm. e L₄ + 60 mm ;
6. Tagliare i copriasta ad una lunghezza L₃ + 3 mm. e L₄ + 3 mm ;
7. Montare i supporti per copriasta forando Ø 3 mm **Fig. 2**;
8. Infilare l'asta nel deviatore e nella bussola **Fig. 5**;
9. Posizionare l'asta nel maniglione (attenzione alla posizione dell'asta) e bloccare con la vite **Fig. 6**;
10. Bloccare l'asta nel deviatore **Fig. 5**;
11. Posizionare le contropiastre utilizzando i fori asolati:
 - contropiastra alta in funzione del profilo **Fig. 3**, spessorando se necessario, (forare Ø 3 mm);
 - contropiastra bassa **Fig. 7**, non usare spessori, (forare Ø 5 mm. profondità 35 mm);
 effettuare le eventuali regolazioni e fissarle definitivamente utilizzando il foro centrale; *N.B. Regolare le contropiastre in modo che gli scrocci si innestino su di esse almeno 6mm;*
12. Montare a pressione i copriasta, posizionandoli nelle apposite sedi del maniglione e dei deviatori **Fig. 8**;
13. Lubrificare le zone evidenziate nello schema di pagina 7 e verificare il corretto funzionamento sia del maniglione che dei deviatori;
14. Montare tutti i coperchi, in quelli del maniglione otturare, con i tappi in dotazione, gli spacchi non utilizzati **Fig. 4**.

VERIFICHE FINALI

1. A barra premuta gli scrocci devono liberarsi e nessuna parte del dispositivo deve intralciare l'apertura della porta;
2. La barra orizzontale, una volta rilasciata, deve tornare liberamente nella sua posizione iniziale;
3. A porta chiusa gli scrocci devono essere saldamente in presa sulle contropiastre.

GB

THREE LOCKING POINTS PANIC EXIT DEVICE (art. 6213)
WITH TOP AND BOTTOM LOCKING KIT (art. 6040)

1. To assemble the panic exit device see section "SIDE PANIC EXIT DEVICE", except for point 9;
2. Adjust the templates C and D of lockings and mark the Y-Y axis on the door **Fig. 2**;
3. Punch and drill holes of Ø 3 mm for fastening;
4. Fit either locking and measure the quotes L₃ and L₄ **Fig. 2**;
5. Cut rods at a length of L₃ + 60 mm. and L₄ + 60 mm ;
6. Cut the covers rod at a length of L₃ + 3 mm and L₄ + 3 mm ;
7. Fit covers rod supports by Ø 3 mm holes **Fig. 2**;
8. Insert the rod in the locking and in the bush **Fig. 5**;
9. Place the rod in the panic exit device (carefully check the rod position) and fasten by the screw **Fig. 6**;
10. Tighten the rod in the locking **Fig. 5**;
11. Fit the strikers using the two adjustable holes:
 - striker on top conforming to the outline **Fig. 3** (drill Ø 3 mm. holes), shim if necessary;
 - striker at bottom **Fig. 7** (drill Ø 5 mm holes, 35 mm deep), do not use thicknesses;
 adjust where needed than fix using the central hole; *NOTE: Fit the strikers so that the latch bolts are inserted of at least 6mm;*
12. Fit covers rod by pressing them into their seats in the panic exit device and lockings **Fig. 8**;
13. Lubricate the areas highlighted in the plan at page 7 and check for proper operation of both panic exit device and lockings;
14. Fit all the covers, and close the non-used slots of the panic exit device by standard caps **Fig. 4**.

FINAL INSPECTIONS

1. Being the bar pressed, the latches shall move freely and no part of the panic exit device shall obstruct the door opening;
2. Soon after releasing, the horizontal bar shall go back to its starting position;
3. Being the door closed, the latches shall be tightly fixed to the strikers.

F

SERRURE ANTIPANIQUE TROIS POINTS DE FERMETURE (art. 6213)
AVEC KIT DE CONDAMNATION HAUT ET BAS (art. 6040)

1. Pour le montage de la serrure antipanique voir la section "SERRURE ANTIPANIQUE LATERAL", point 9 exclu;
2. Positionner les gabarits des condamnations C et D et marquer l'axe Y-Y sur la porte **Fig. 2**;
3. Percer les trous de fixation avec Ø 3 mm;
4. Monter les deux condamnations et relever les cotes L₃ et L₄ **Fig. 2**;
5. Couper les tiges à la longueur L₃ + 60 mm et L₄ + 60 mm ;
6. Couper les protections de la tige à la longueur L₃ + 3 mm et L₄ + 3 mm ;
7. Monter les supports pour protections de la tige perçant Ø 3 mm **Fig. 2**;
8. Introduire la tige dans la condamnation et dans la douille **Fig. 5**;
9. Positionner la tige dans la serrure (faisant attention à la position de la tige), et fixer avec la vis **Fig. 6**;
10. Fixer la tige dans la condamnation **Fig. 5**;
11. Positionner les gâches en utilisant les boutonnières:
 - gâche haute selon le profil **Fig. 3** (percer Ø 3 mm), utiliser les épaisseurs si nécessaire;
 - gâche basse **Fig. 7** (percer Ø 5 mm profondeur 35 mm), ne pas utiliser les épaisseurs;
 régler et fixer définitivement par le trou central; *N.B. Régler les gâches de façon que le pènes demi tour entrent dans les gâches au moins de 6mm;*
12. Monter les protections de la tige à pression, et les positionner dans les logements relatifs de la serrure et des condamnations **Fig. 8**;
13. Lubrifier les zones soulignées dans le plan à la page 7 et contrôler que la serrure antipanique et les condamnations fonctionnent correctement;
14. Monter toutes les capots, et boucher les fentes non utilisées par les caches fournis **Fig. 4**.

CONTROLES FINAUX

1. Maintenant la barre appuyée, les loquettes devons se déclencher et aucune partie du dispositif ne doit empêcher l'ouverture de la porte;
2. Aussitôt relâchée, la barre horizontale doit retourner à sa position initiale sans contrainte;
3. A porte fermée, les loquettes devons être solidement en prise sur les gâches.

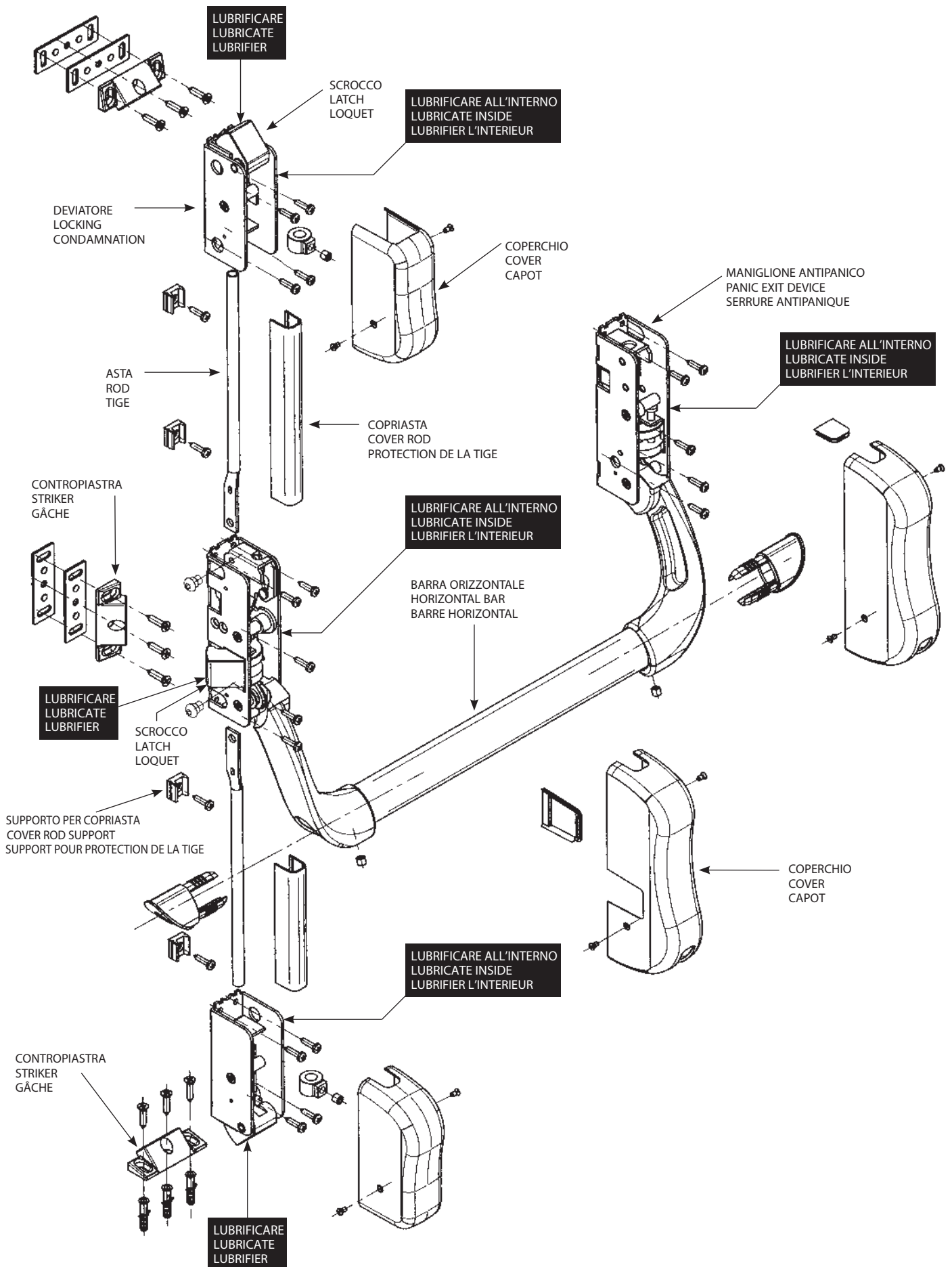

I

MANIGLIONE ANTIPANICO TRIPLICE (art. 6213)
CON KIT DEVIATORI LATERALI (art. 6041)

1. Per il montaggio del maniglione vedi la sezione "MANIGLIONE ANTIPANICO LATERALE" escludendo il punto 9;
2. Posizionare le dime E ed F dei deviatori e tracciare sulla porta l'asse Y-Y **Fig. 2** ;
3. Punzonare i fori per il fissaggio e forare Ø 3 mm;
4. Montare i 2 deviatori e rilevare le quote L₃ e L₄ **Fig. 2** ;
5. Tagliare le aste ad una lunghezza L₃ + 54 mm e L₄ + 60 mm ;
6. Tagliare i copriasta ad una lunghezza L₃ + 3 mm e L₄ + 3 mm ;
7. Montare i supporti per copriasta forando Ø 3 mm **Fig. 2** ;
8. Infilare l'asta nel deviatore e nella bussola **Fig. 5** ;
9. Posizionare l'asta nel maniglione (attenzione alla posizione dell'asta) e bloccare con la vite **Fig. 6** ;
10. Bloccare l'asta nel deviatore **Fig. 5** ;
11. Posizionare le contropiastre in funzione del profilo **Fig. 3** (forare Ø 3 mm), utilizzare i fori asolati per le regolazioni e spessorare se necessario, quindi fissarle definitivamente utilizzando il foro centrale; *N.B. Regolare le contropiastre in modo che gli scroccchi si innestino su di esse almeno 6mm;*
12. Montare a pressione i copriasta, posizionandoli nelle apposite sedi del maniglione e dei deviatori **Fig. 8** ;
13. Lubrificare le zone evidenziate nello schema di pagina 9 e verificare il corretto funzionamento sia del maniglione che dei deviatori;
14. Montare tutti i coperchi, otturando con i tappi in dotazione gli spacchi non utilizzati **Fig. 4** .

VERIFICHE FINALI

1. A barra premuta gli scroccchi devono liberarsi e nessuna parte del dispositivo deve intralciare l'apertura della porta;
2. La barra orizzontale, una volta rilasciata, deve tornare liberamente nella sua posizione iniziale;
3. A porta chiusa gli scroccchi devono essere saldamente in presa sulle contropiastre.

GB

THREE LOCKING POINTS PANIC EXIT DEVICE (art. 6213)
WITH SIDE LOCKING KIT (art. 6041)

1. To assemble the panic exit device see section "SIDE PANIC EXIT DEVICE", except for point 9;
2. Adjust the templates E and F of lockings and mark the Y-Y axis on the door **Fig. 2** ;
3. Punch and drill holes of Ø 3 mm for fastening;
4. Fit either locking and measure the quotes L₃ and L₄ **Fig. 2** ;
5. Cut rods at a length of L₃ + 54 mm and L₄ + 60 mm ;
6. Cut the covers rod at a length of L₃ + 3 mm and L₄ + 3 mm ;
7. Fit covers rod supports by Ø 3 mm holes **Fig. 2** ;
8. Insert the rod in the locking and in the bush **Fig. 5** ;
9. Place the rod in the panic exit device (carefully check the rod position) and fasten by the screw **Fig. 6** ;
10. Tighten the rod in the locking **Fig. 5** ;
11. Conforming to the outline **Fig. 3** , fit the strikers using the two adjustable holes (drill Ø 3 mm holes), shim if necessary than fix using the central hole; *NOTE: Fit the strikers so that the latch bolts are inserted of at least 6mm;*
12. Fit covers rod by pressing them into their seats in the panic exit device and lockings **Fig. 8** ;
13. Lubricate the areas highlighted in the plan at page 9 and check for proper operation of both panic exit device and lockings;
14. Fit all the covers, and close the unused slots by standard caps **Fig. 4** .

FINAL INSPECTIONS

1. Being the bar pressed, the latches shall move freely and no part of the panic exit device shall obstruct the door opening;
2. Soon after releasing, the horizontal bar shall go back to its starting position;
3. Being the door closed, the latches shall be tightly fixed to the strikers.

F

SERRURE ANTIPANIQUE TROIS POINTS DE FERMETURE (art. 6213)
AVEC KIT DE CONDAMNATION LATERAL (art. 6041)

1. Pour le montage de la serrure antipanique voir la section "SERRURE ANTIPANIQUE LATERAL" , point 9 exclu;
2. Positionner les gabarits des condamnations E et F et marquer l'axe Y-Y sur la porte **Fig. 2** ;
3. Percer les trous de fixation avec Ø 3 mm;
4. Monter les deux condamnations et relever les cotes L₃ et L₄ **Fig. 2** ;
5. Couper les tiges à la longueur L₃ + 54 mm et L₄ + 60 mm ;
6. Couper les protections de la tige à la longueur L₃ + 3 mm et L₄ + 3 mm ;
7. Monter les supports pour protections de la tige perçant Ø 3 mm **Fig. 2** ;
8. Introduire la tige dans la condamnation et dans la douille **Fig. 5** ;
9. Positionner la tige dans la serrure (faisant attention à la position de la tige), et fixer avec la vis **Fig. 6** ;
10. Fixer la tige dans la condamnation **Fig. 5** ;
11. Positionner les gâches selon le profil **Fig. 3** , utiliser les boutonnières pour tout réglage (percer Ø 3 mm.) utiliser les épaisseurs si nécessaire, donc fixer définitivement par le trou central; *N.B. Régler les gâches de façon que le pènes demi tour entrent dans les gâches au moins de 6mm;*
12. Monter les protections de la tige à pression, et les positionner dans les logements relatifs de la serrure et des condamnations **Fig. 8** ;
13. Lubrifier les zones soulignées dans le plan à la page 9 et contrôler que la serrure antipanique et les condamnations fonctionnent correctement;
14. Monter toutes les capots, et boucher les fentes non utilisées par les caches fournis **Fig. 4** .

CONTROLES FINAUX

1. Maintenant la barre appuyée, les loquettes devons se déclencher et aucune partie du dispositif ne doit empêcher l'ouverture de la porte;
2. Aussitôt relâchée, la barre horizontale doit retourner à sa position initiale sans contrainte;
3. A porte fermée, les loquettes devons être solidement en prise sur les gâches.

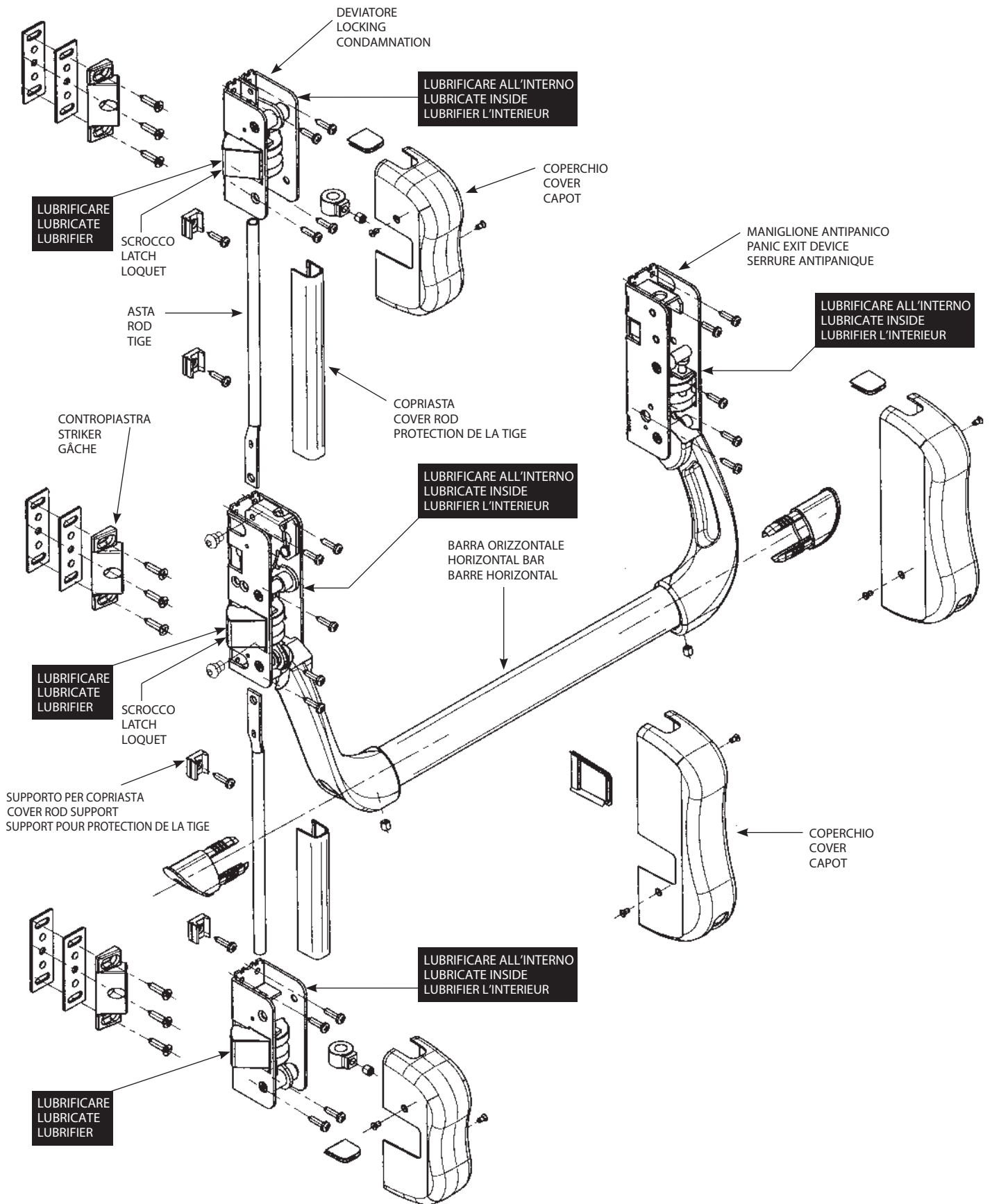

SCHEMI DI APPLICAZIONE PER PORTE AD UN'ANTA
SCHEMES FOR SINGLE DOORS
FIGURE D'APPLICATION POUR PORTES A UN VANTAIL

UN PUNTO DI CHIUSURA - ONE LOCKING POINT - UN POINT DE FERMETURE

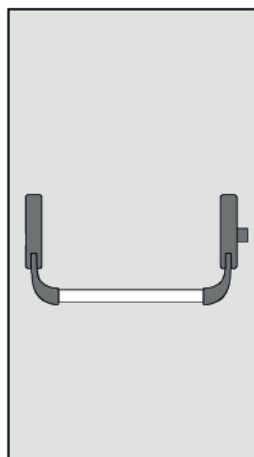

6213

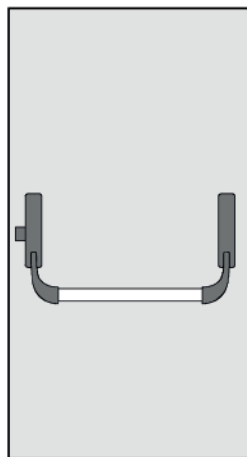

6213

DUE PUNTI DI CHIUSURA - TWO LOCKING POINTS - DEUX POINTS DE FERMETURE

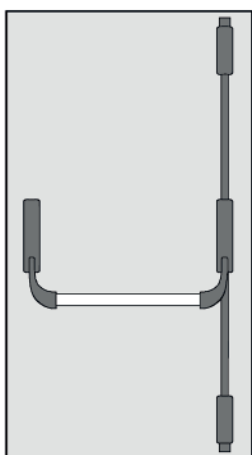

6213+6040

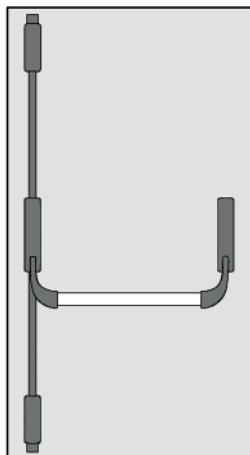

6213+6040

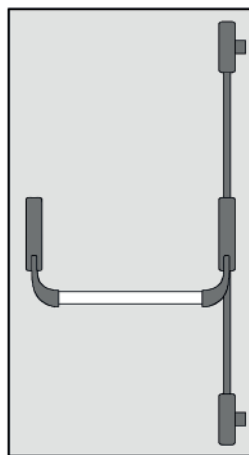

6213+6041

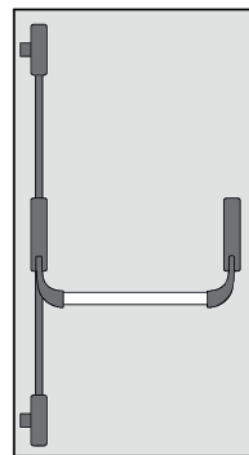

6213+6041

TRE PUNTI DI CHIUSURA - THREE LOCKING POINTS - TROIS POINTS DE FERMETURE

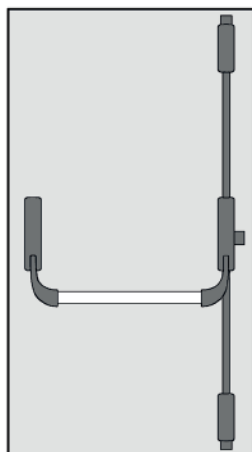

6213+6040

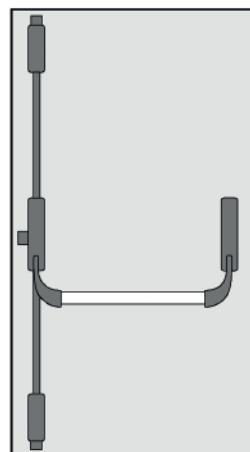

6213+6040

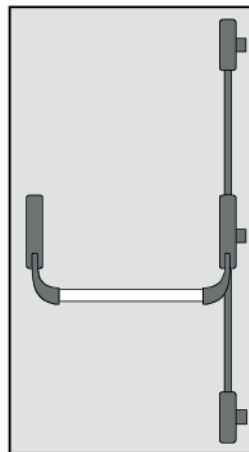

6213+6041

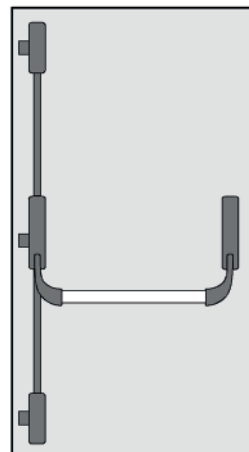

6213+6041

SCHEMI DI APPLICAZIONE PER PORTE A DUE ANTE
SCHEMES FOR DOUBLE DOORS
FIGURE D'APPLICATION POUR PORTES A DEUX VANTAUX

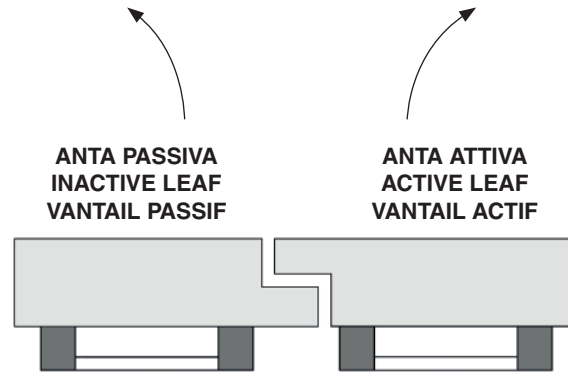

TRE PUNTI DI CHIUSURA
THREE LOCKING POINTS
TROIS POINTS DE FERMETURE

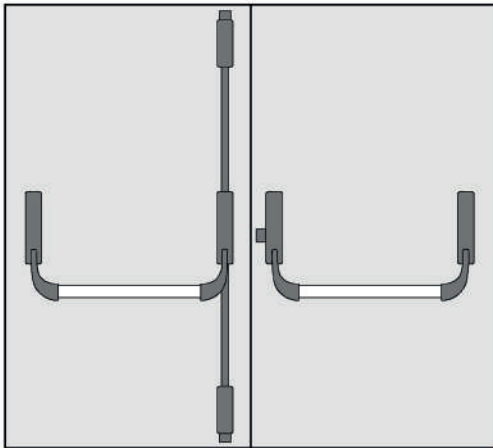

6213+6040

6213

QUATTRO PUNTI DI CHIUSURA
FOUR LOCKING POINTS
QUATRES POINTS DE FERMETURE

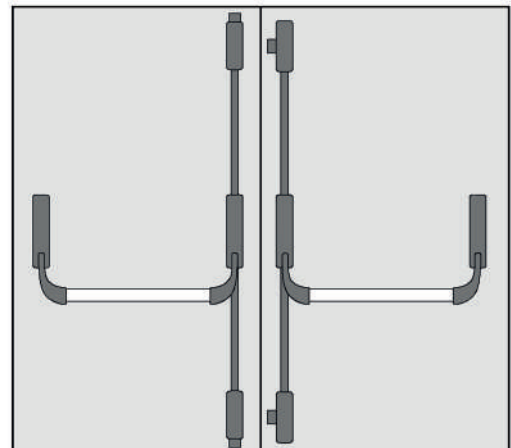

6213+6040

6213+6041

CINQUE PUNTI DI CHIUSURA - FIVE LOCKING POINTS - CINQ POINTS DE FERMETURE

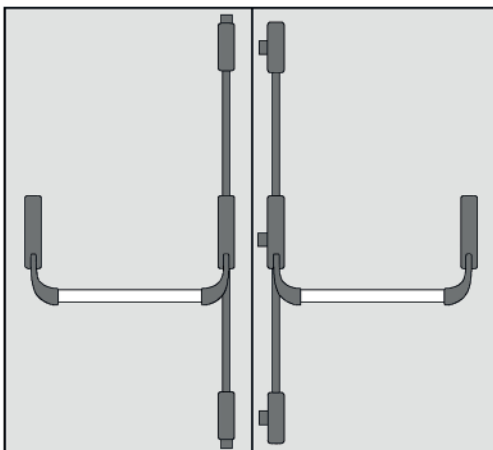

6213+6040

6213+6041

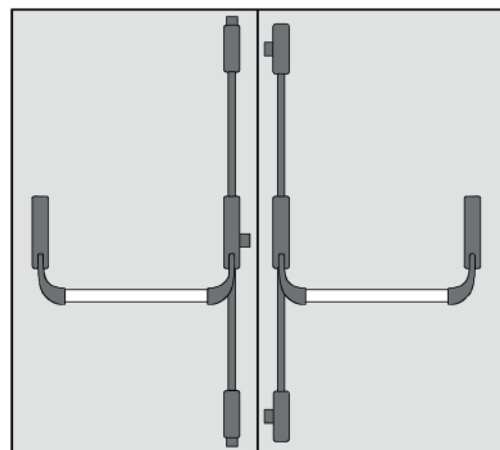

6213+6040

6213+6041

